

CAPTURA

CAPTURA 100 MIFARE®
CAPTURA 100 LEGIC



MAKING STORAGE SMART AND SECURE
ALMACENAJE INTELIGENTE Y SEGURO



LEHMANN®

COMPACT RFID LOCK

LA CERRADURA RFID COMPACTA



CAPTURA is the ideal electronic lock solution for lockers, office furniture, hotel and commercial furnishings, as well as the education and healthcare sectors.

Regardless of cabinet type, CAPTURA is easy to install thanks to its symmetrical design and the locking pins which automatically compensate for installation tolerances.

The universal installation card permits operation of the lock throughout the entire supply chain – up until the moment that the client takes possession of the lock.

The advantages at a glance:

- RFID lock with integrated antenna
- Compact and concealed installation
- MIFARE® Variation: MIFARE® Classic, MIFARE® DESFire® EV1 / EV2
- LEGIC Variation: LEGIC prime, LEGIC advant, HID iClass, MIFARE® Classic, MIFARE® DESFire® EV1 / EV2. Prepared for Bluetooth communication (BLE) with LEGIC Mobile SDK or customer specific solution.
- Up to 250 transponders can be programmed per lock
- Use of smartphones with the LEHMANN transponder app*
- Automatic locking configurable
- Change of operating mode (assigned use or shared use)
- Configuration via transponder cards or with LEHMANN Management Software LMS
- Use of existing transponders possible**
- Installation card: universal tool to operate lock throughout the supply chain up until the client takes possession of the lock
- Acoustic signalling can be deactivated
- Battery type: 1x CR123A
- Assembly in metal with additional component
- Optional: Optical indicator by lightpoint
- Optional: ejector pin on the lock pushes the door open automatically

* MIFARE systems only support Android smartphones. LEGIC systems without a master-token support Android smartphones and iPhones only with master cards. FW 2.x is required.

** Third-party transponders must be checked in advance for compatibility and range. MIFARE Classic and LEGIC prime transponders are only supported to a limited extent.

CAPTURA es la cerradura electrónica ideal para taquillas, muebles de oficina, mobiliario de hostelería y comercial, así como para los sectores educativo y sanitario.

Independientemente del tipo de armario, CAPTURA es fácil de instalar gracias a su diseño simétrico y a los topes de cierre que compensan automáticamente las tolerancias de instalación.

La tarjeta de instalación universal permite que la cerradura se quede en estado neutral sin programar a lo largo de toda la cadena de suministro, hasta el momento en que el cliente final toma posesión de la cerradura.

Las ventajas en breve:

- Cerradura RFID con lector integrado
- Compacta e invisible
- Versión MIFARE®: MIFARE® Classic, MIFARE® DESFire® EV1 / EV2
- Versión LEGIC: LEGIC prime, LEGIC advant, HID iClass, MIFARE® Classic, MIFARE® DESFire® EV1 / EV2. Preparado para comunicación Bluetooth (BLE) mediante LEGIC Mobile SDK o soluciones a medida.
- Capacidad de memoria para hasta 250 transpondedores
- Uso de celulares con funcionalidad NFC como credenciales con la LEHMANN Transponder APP*
- Modo de uso asignado / compartido configurable en cualquier momento
- Función de auto-cierre activable en modo de uso asignado
- Configurable por tarjetas o mediante LEHMANN Management Software LMS para Windows
- Uso de transpondedores existentes posible**
- Tarjeta de instalación: permite dejar la cerradura sin programar a lo largo de toda la cadena logística hasta el cliente final
- Señalética acústica silenciable
- Tipo de batería: 1 x CR123A
- Montaje en frentes metálicos con tapa adicional
- Opcional: señalética óptica utilizando un canal de luz de Ø5mm
- Opcional: expulsor de puertas

* Versión MIFARE solo soporta dispositivos Android, programación por tarjetas o LMS. Versión LEGIC soporta dispositivos Android e iOS, programación solo por tarjetas.

** Imprescindible previo chequeo de compatibilidad y alcance. Soporte limitado de transpondedores MIFARE Classic y LEGIC prime.



LEHMANN®

Dimensions
Dimensiones

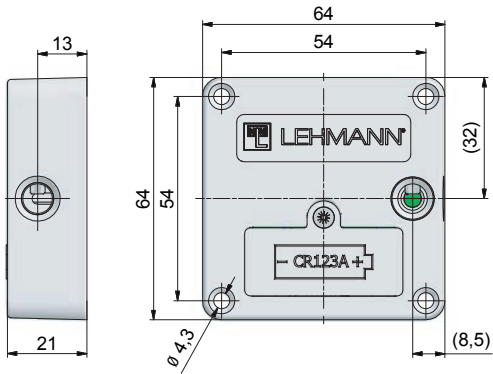

Cover for assembly on metal
Tapa de montaje para frentes
metálicos

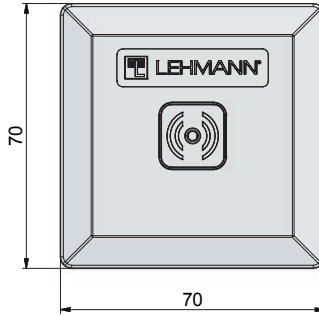

Transponder
Transpondedores

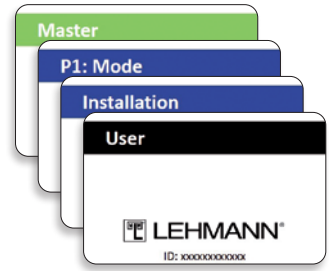

Installation situations in different materials / Situaciones de montaje en diferentes materiales
Per back view and front view / Vista trasera y frontal

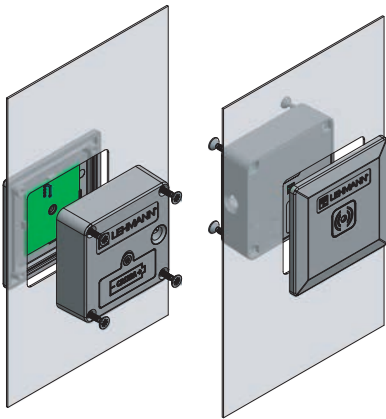

Installation in metal suitable for
material thicknesses 0,5 to 2,5mm
Montaje en frentes metálicos
de 0,5mm - 2,5mm de espesor

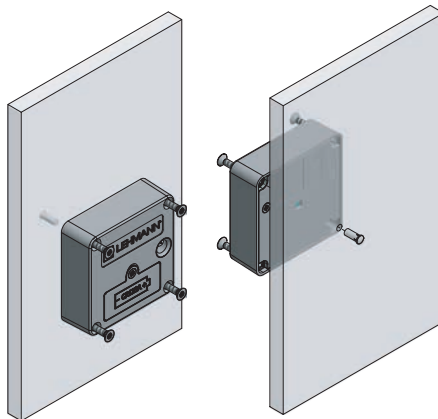

Installation in HPL suitable for
material thicknesses 10 to 15mm
Montaje en frentes de HPL
de 10mm - 15mm de espesor

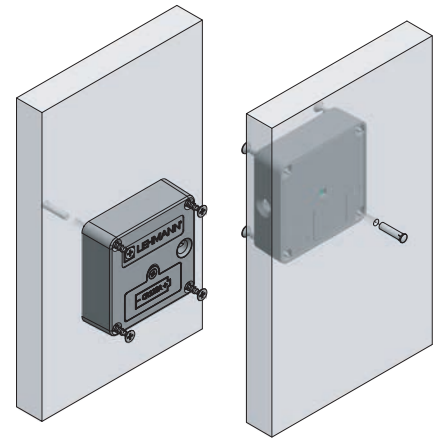

Installation in wood-based materials
suitable for material thicknesses 16 to 21mm
Montaje en frentes de madera
de 16mm - 21mm de espesor

Note: Installation in glass on request / Aviso: montaje en cristal a petición.

Please note the minimum distance between the locks. / Por favor tener en cuenta la distancia mínima requerida entre las cerraduras.

Locking pins and lightpoints / Topes de cierre y canales de luz



Locking pin SD type A
Tope de cierre tipo A



Locking pin SD type B
Tope de cierre tipo B



Ejector pin A1 for
locking pin SD type A
Expulsor A1 para tope de
cierre tipo A



Lightpoint O10.1 for
HPL 10 to 15mm
Canal de luz O10.1 para
HPL de 10mm - 15mm



Lightpoint O16.1 for
wood 16 to 21mm
Canal de luz O16.1 para
madera de 16mm - 21mm

Order numbers on request / Códigos a petición

ELECTRONIC AND MECHANICAL LOCKING SOLUTIONS FOR: CIERRES MECÁNICOS Y ELECTRÓNICOS PARA:

Office Furniture / Mobiliario de oficina



Hotel and Commercial Furniture / Muebles comerciales y de hoteles



Healthcare and Laboratory / Laboratorios y sector de salud



Shopfitting and Interior Furnishing / Expositores e interiorismo



Locker / Taquillas



Residential Furniture / Mobiliario residencial



TRUST BASED ON EFFICIENCY

LEHMANN (a family owned business based in Minden / Westphalia) develops, manufactures and markets mechanical and electronic security solutions for the furniture industry and commercial sector. Today, around 340 employees worldwide ensure maximum customer satisfaction and delivery reliability.

LA CONFIANZA BASADA EN LA EXPERIENCIA

LEHMANN (empresa familiar con sede en Minden/ Westphalia) desarrolla, fabrica y comercializa soluciones de seguridad mecánicas y electrónicas para la industria del mueble y el sector comercial. En la actualidad, unos 340 empleados en todo el mundo garantizan la máxima satisfacción del cliente y fiabilidad en las entregas.